

# ONGEËVENAARD XTRA!

ONZE POWERTOP® XTRA FAMILIE VAN 16 TÓT 125 A.



X-CONTACT®  
INSIDE



# Onze PowerTOP® Xtra familie

## Contactmateriaal voor alle toepassingen

In de industrie, bij de spoorwegen en bij transportbedrijven, in havens of op kampeerterreinen - overal moet stroom onder de zwaarste omstandigheden veilig worden verdeeld. Als specialist voor contactmateriaal hebben wij onze verzamelde CEE-knowhow voor u gebundeld in een productfamilie van hoge kwaliteit: de PowerTOP® Xtra stekkers en koppelingen zijn er in de stroomsterktes 16, 32,

63 en 125 A. Deze worden in de praktijk sinds jaar en dag wereldwijd in verschillende werkomgevingen ingezet. Alle PowerTOP® Xtra koppelingen zijn uitgerust met onze geavanceerde contactbustechnologie X-CONTACT®.

**PowerTOP® Xtra – het contactmateriaal voor de professionele installateur!**





# Beleef de CEEvolution

## De voordelen van PowerTOP® Xtra



Ergonomie opnieuw gedefinieerd  
(Pagina's 4 - 5)

Innovatief design  
(Pagina 8)



Contactmateriaal met  
beschermingsgraad IP67 / IP69  
(Pagina's 6 - 7)



Krachtensparend in- en uitpluggen  
met X-CONTACT®  
(Pagina 8)



Eenvoudige montage  
(Pagina 9)



Eenvoudige en veilige aansluiting  
(Pagina's 10 - 11)



# Ergonomie opnieuw gedefinieerd – veilig in gebruik en een lange levensduur



Een speciaal design en robuust materiaal zorgen ervoor, dat u ons PowerTOP® Xtra-contactmateriaal onder veeleisende omstandigheden veilig en comfortabel kunt gebruiken en dat de producten een extra lange levensduur hebben. Dankzij de ergonomische behuizingsvorm, de greepzones met noppen en de wartel met rubberen noppen hebben de CEE-stekkers en koppelingen een goede grip, liggen ze ook bij vochtige omstandigheden perfect en slipvast in de hand en kunnen ze meerdere duizenden keren worden in- en uitgeplugd. Bij het contactmateriaal in 63 en 125 A sluit de wartel direct aan op de behuizing - waardoor u de oppervlakken van stekker en koppeling bijzonder gemakkelijk kunt schoonhouden.



Ergonomisch geoptimaliseerde vormgeving



Greepzones met noppen

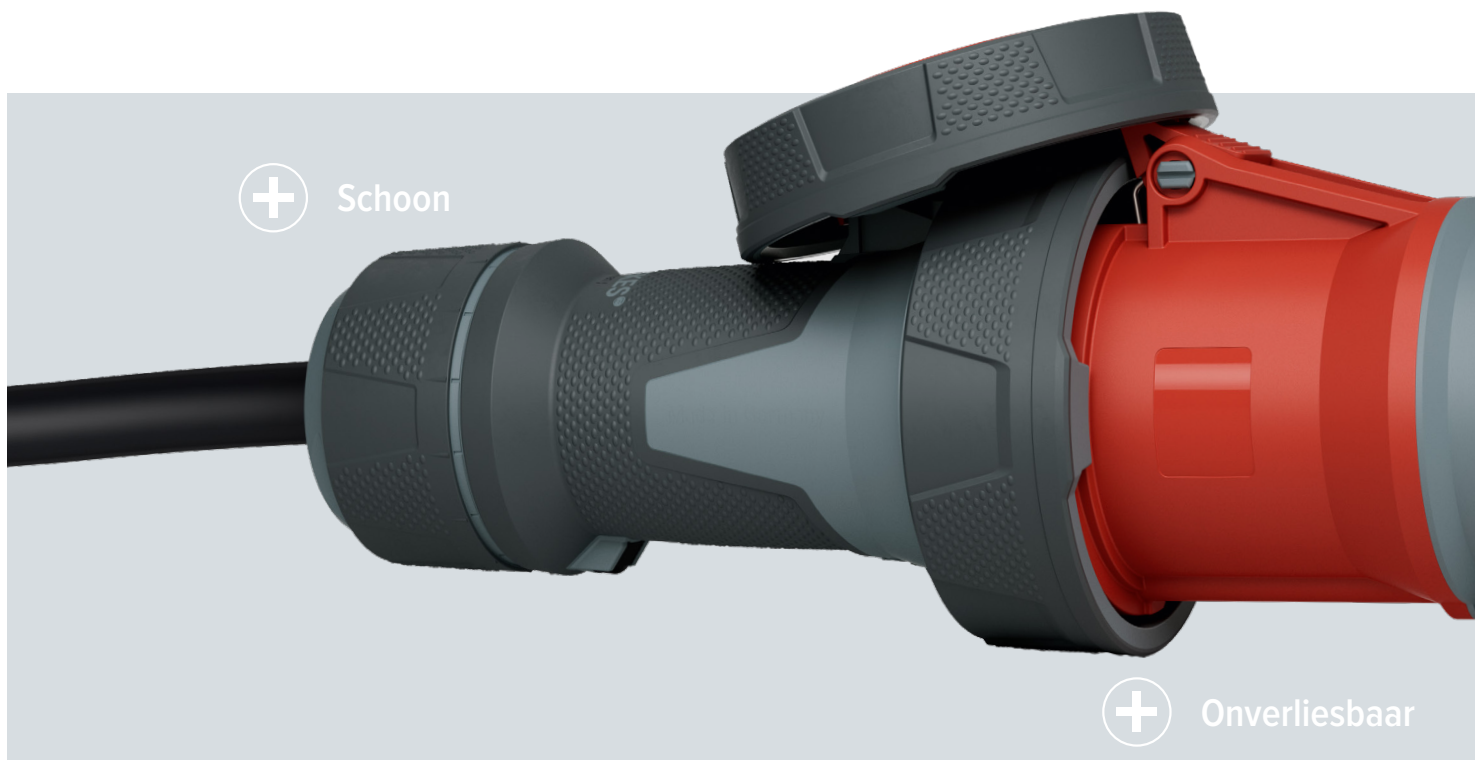

Schoon



Onverliesbaar





+ Klapdeksel-  
openingshulp

+ Tweedelige  
behuizing

+ Wartel met rubberen  
noppen



+ Comfortabel

+ Met goede grip

Ons contactmateriaal heeft een geïntegreerde openingshulp aan de koppelingen, waarmee u het klapdeksel makkelijk kunt openen en vasthouden. Het contactmateriaal heeft bovendien een draaisluiting tussen het voorste deel en de kap - dat maakt stabiel en snel vergrendelen zonder schroeven mogelijk. Bovendien zijn bij de stekkers en koppelingen in 63 en 125 A (beschermingsgraad IP67) de afdichtingen in het deksel van de koppeling en in het voorste deel van de stekkers ingegoten - en daarmee permanent onverliesbaar.

# Contactmateriaal met beschermingsgraad IP67 / IP69



Onze waterdichte stekkers en koppelingen van de PowerTOP® Xtra-serie met de beproefde ErgoCONTACT® schroefcontact-aansluittechniek en ergonomische behuizingsvorm werden uitgebreid met een nieuwe functie. Naast de bescherming tegen tijdelijk onderdompelen (IP67) bieden ze extra bescherming tegen water met een bijzonder hoge druk en hoge temperaturen (IP69). Daardoor is het contactmateriaal in omgevingen met frequente hogedrukreiniging langdurig veilig inzetbaar.

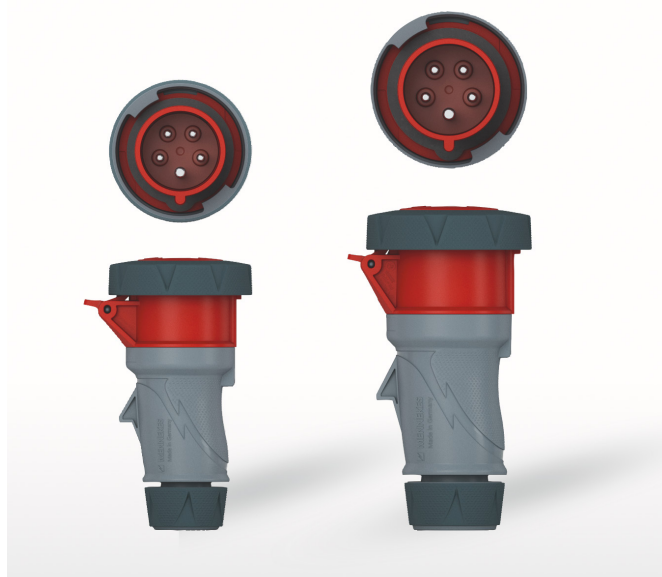

Dankzij een schroefverbinding met afdichting en bajonering kan er geen water in het contactmateriaal binnendringen. De stekkers en koppelingen met beschermingsgraad IP67 / IP69 zijn zodoende uitstekend geschikt om in te zetten in domeinen met bijzondere omgevingsinvloeden zoals in de levensmiddelenindustrie. De dubbele veiligheid tegen tijdelijk onderdompelen en tegen water met hoge druk en hoge temperaturen maakt ze bijzonder robuust.



# NIEUW

Ook bij herhaaldelijk reinigen onder hoge druk blijft ons contactmateriaal in IP67 / IP69 waterdicht. Dankzij de gripvlakken met noppen kunnen deze veilig en eenvoudig worden bediend, zelfs in vochtige en natte omstandigheden. In ingeplugde toestand houdt de met rubber beklede bajonetring de stekker stevig samen met de koppeling of de contactdoos.



# Innovatief design – sterke extra's voor extra bescherming



Onze PowerTOP® Xtra-familie begeleidt de installateur-elektriciën op betrouwbare wijze in verschillende branches. Daar waar zware, uitdagende werkomstandigheden heersen,

is het contactmateriaal bijzonder sterk en garandeert het u de best mogelijke bescherming:

## Veiligheid tegen stof, water en agressieve stoffen

Ons PowerTOP® Xtra contactmateriaal in 16 en 32 A voldoet aan de beschermingsgraad IP54 of IP67 / IP69. In 63 A naar keuze IP54 of IP67 en de 125 A versies zijn uitsluitend beschikbaar in IP67. Daarnaast zijn de koppelingen in 63 A en 125 A uitgerust met zeer hittebestendige contactdragers en optioneel met vernikkelde contacten - bij stekkers zijn de contactpennen vernikkeld. Het contactmateriaal in 16 en 32 A is als variant PowerTOP® Xtra R beschikbaar met dezelfde robuuste uitrusting.

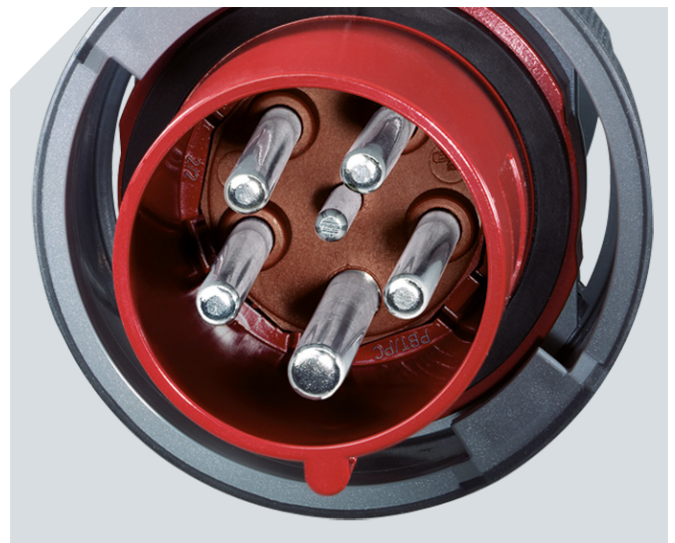

# Krachtensparend in- en uitpluggen met X-CONTACT®

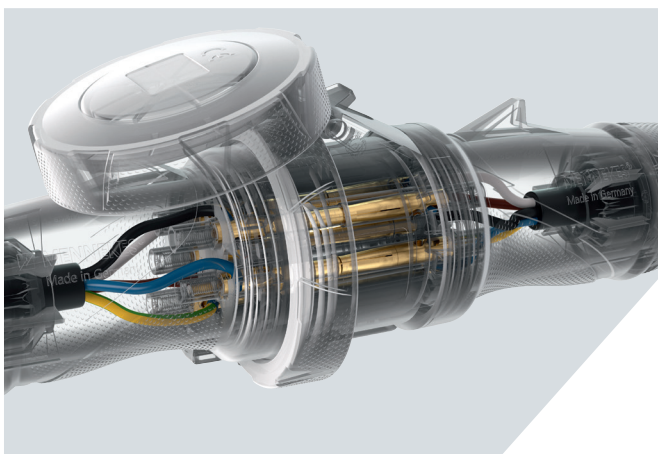

## Innovatieve techniek voor een veilige bediening

Onze X-CONTACT® contacthulstechnologie maakt gemakkelijk in- en uitpluggen mogelijk met 50 procent minder krachtsinspanning dankzij de in X-vorm gespleten hulzen. Bij 63 en 125 A zijn de binnenwanden van de contacthulzen bovendien geribbeld, om optimale en zekere aansluitingen te verzekeren en gelijktijdig verontreiniging automatisch af te vegen. Zelfs bij ruwe omgang en veelvuldig in- en uitpluggen zijn er geen slijtageverschijnselen en blijft het materiaal vrij van moeheid, zodat het PowerTOP® Xtra-contactmateriaal vele jaren lang zeker en betrouwbaar kan worden ingezet.



# Eenvoudige montage – met minimaal gereedschapsgebruik



Wij hebben het montageproces voor onze PowerTOP® Xtra-familie geperfectioneerd: door middel van de zelfzoekende schroefdraad van de behuizing, een vergrendelingsschuif en

de kabelschroefverbinding kunt u ons CEE-contactmateriaal van 16 tot 125 A eenvoudig en tijdbesparend monteren met weinig gereedschap.

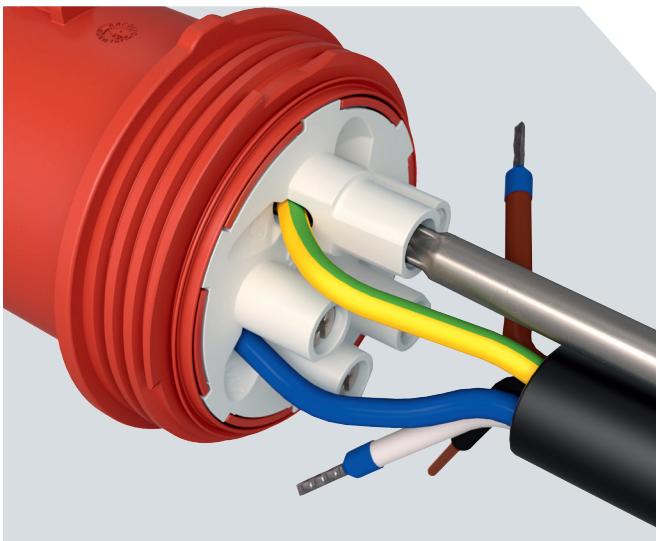

## Snelle aansluiting

De behuizing losdraaien, de leiding door de wartel in de behuizing invoeren en strippen. De aderleiding strippen en de adereindhuls aanbrengen (alleen voor de ErgoCONTACT®).

## Snel vastschroeven en borgen

De behuizing met het voorgedeelte vastdraaien en dan met de vergrendeling vastzetten. Het dichtdraaien van de rubberen wartel dient als trekontlasting voor de kabel en als dichting tegen het indringen van water of stofdeeltjes.



# Eenvoudige en veilige aansluiting met ErgoCONTACT®



De PowerTOP® Xtra-familie is algemeen verkrijgbaar met de schroefcontact-aansluittechniek. Deze hebben we voor 16 A en 32 A stekkers en koppelingen doorontwikkeld voor

de comfortabele aansluittechniek ErgoCONTACT®. Ze maken voor u een eenvoudige, veilige en tijdbesparende installatie mogelijk.

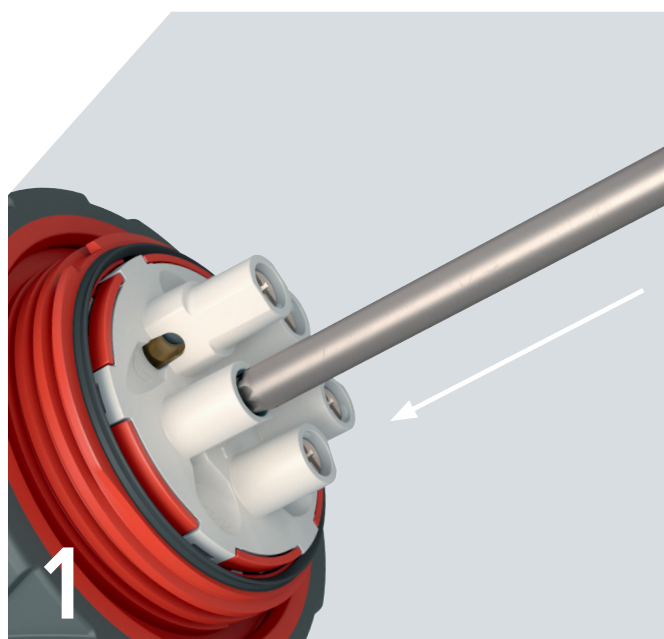

1

## **Ergonomisch zinvolle installatie**

Bij ErgoCONTACT® wordt de schroevendraaier niet vanaf de zijkant, maar recht aangezet - zo kunt u het aandraaimoment makkelijker bereiken en is de schroefdruk direct op de handgreep gericht. Alle schroeven wijzen in dezelfde richting. Daardoor hoeft u het voorste deel niet meer in de hand te draaien, om de contactschroeven van de afzonderlijke polen na elkaar aan te draaien - dat bespaart tijd.

2

## **Geleiderinvoer**

Dankzij de gebogen geleiderkanalen kunnen de geleideruiteinden makkelijker en veiliger in de contacten geplaatst worden.

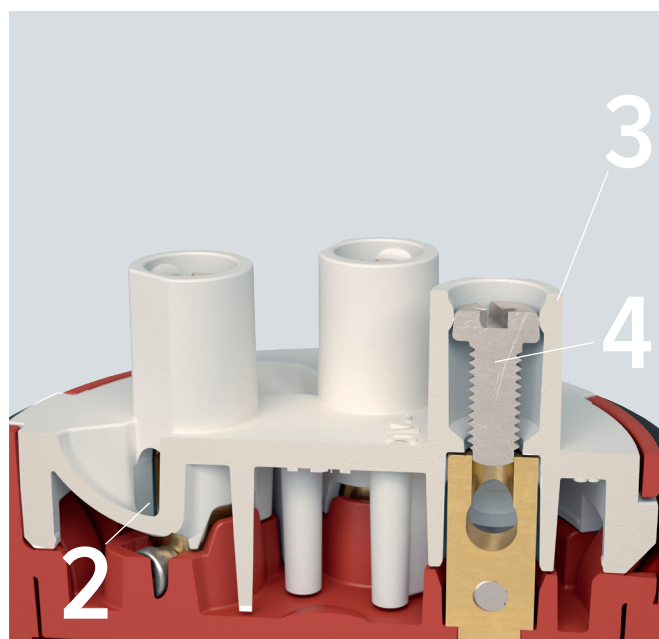

3

## **Geleidekraag**

De schroefweg wordt bovendien ondersteund door een geleidekraag. Dat verhindert het wegglijden en minimaliseert het verwondingsgevaar.

4

## **Combikopschroeven met borgbevestiging**

Per contact hoeft slechts één schroef te worden geplaatst - een in de fabriek geplaatste, vast in de geleidekraag geïntegreerde, onverliesbare combikopschroef, die zowel met een kruis- als een sleufschroevendraaier kan worden bediend. Dat slechts één schroef per contact hoeft te worden geplaatst, vereenvoudigt de installatie en bespaart u tijd bij de montage.



# Eenvoudige en veilige aansluiting met SafeCONTACT



Ons PowerTOP® Xtra contactmateriaal in 16 A en 32 A is ook verkrijgbaar in de variant PowerTOP® Xtra S met de schroefloze snijklemtechniek SafeCONTACT. Hier hoeft u

de aders niet te strippen of voor te behandelen - wat meer dan de helft van de gebruikelijke aansluitijd en later ook onderhoudswerkzaamheden bespaart!

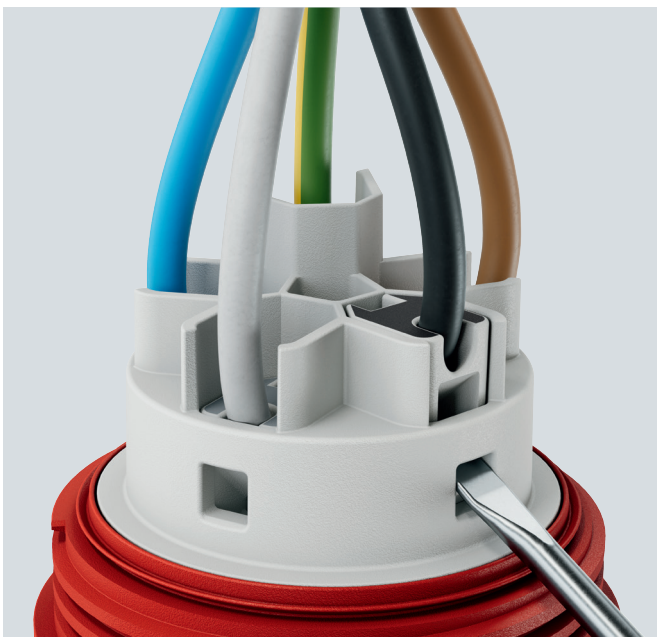

## Veilige contactsluiting

Geleiders zonder strippen insteken, klemmen hefboom omlaag met een schroevendraaier – klaar!

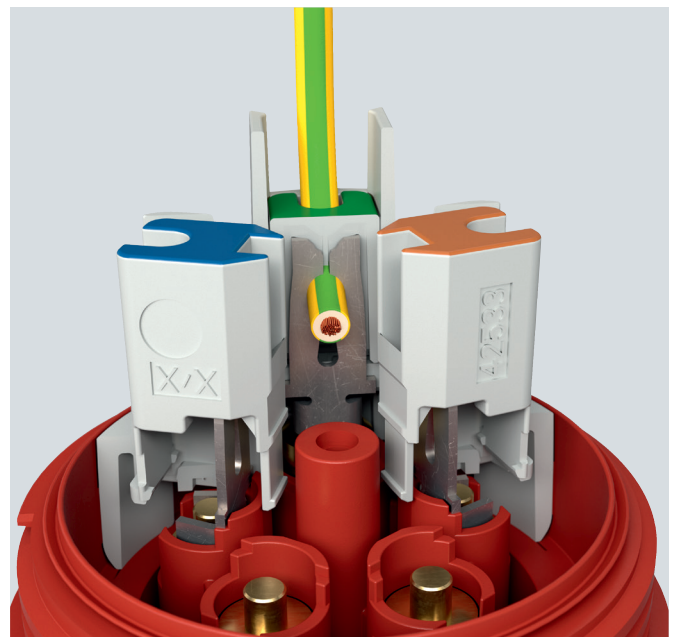

## Binnenaanzicht SafeCONTACT

In één werkstap wordt bij het neerwaarts bewegen van de hefboom de isolatie opengemaakt en wordt een veilige contactverbinding tot stand gebracht.

**Vertegenwoordiging voor België:**



Zone 1 - De Prijckels:  
Karrewegstraat 50  
9800 DEINZE  
BELGIË

Phone: +32 9 381 85 00

Filiaal Wallonië:  
Rue de Wareme 71  
4257 BERLOZ  
BELGIQUE

Phone: +32 19 33 97 40

[info@stagobel.be](mailto:info@stagobel.be)

[www.stagobel.be](http://www.stagobel.be)

**MENNEKES**

Elektrotechnik GmbH & Co. KG

Aloys-Mennekes-Straße 1  
57399 KIRCHHUNDEM  
GERMANY

Phone: +49 2723 41-1

Fax: +49 2723 41-214

[info@MENNEKES.de](mailto:info@MENNEKES.de)

[www.MENNEKES.de](http://www.MENNEKES.de)

Wijzigingen voorbehouden. Voor drukfouten zijn wij niet aansprakelijk

04.24

