

## Inbouwcontactdoos TwinCONTACT

Bestelnr. 1619



- schroefloos met insteekklemmen
- geschikt voor doorlussen
- kleine flensmaat
- rechte uitvoering

### Technische informatie

Ampère	16 A
Polen	3 p
Voltage	230 V
Uurstand	6 h
Hertz	50-60 Hz
Aansluittechniek	zonder schroeven, TwinCONTACT
Contacten	standaard
Beschermingsgraad	IP 44
Flens	55x55 mm
Bevestigingsgaten	45x45 mm
Gewicht	100 g
Certificeringen	VDE, EAC

### Tekeningen

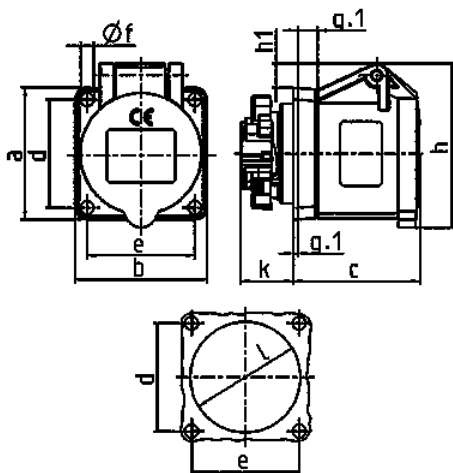

Tekening	Amp.	16
<b>1 MB 648</b>	<b>Polen</b>	<b>3</b>
<b>Maten in mm</b>	<b>a</b>	55
	<b>b</b>	55
	<b>c</b>	54
	<b>d</b>	45
	<b>e</b>	45
	<b>f</b>	5,5
	<b>g.</b>	8
	<b>g.1</b>	2
	<b>h</b>	70
	<b>h1</b>	12
	<b>k</b>	22
	<b>l</b>	47
<b>Kabelaansluiting</b>		1,5
<b>van/tot mm²</b>		—4