

SCHUKO® inbouwcontactdoos

Bestelnr. 17038



- schroefklemmen
- met onverliesbaar bajonetdeksel aan band
- ovale flens
- met twee bevestigingsgaten

Technische informatie

Ampère	16 A
Polen	2 p+A
Voltage	230 V
Aansluittechniek	schroefklemmen
Contacten	standaard
Beschermingsgraad	IP 68
Aanrakingsveiligheid	false
Gewicht	93 g
Certificeringen	VDE

Tekeningen

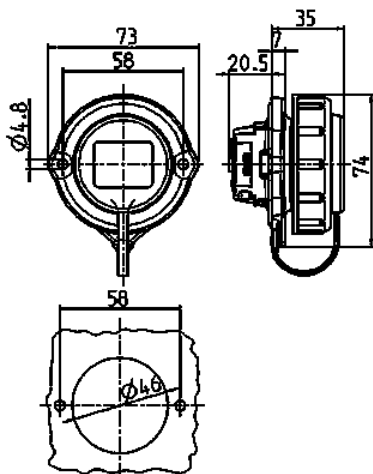

**Tekening
1 MB 629**

Maten in mm