

Toestelcontactstop

Bestelnr. 2167



- schroefklemmen
- hittebestendig binnenwerk
- vernikkelde contacten
- Kabelinvoer is ook aan de achterzijde mogelijk door breekpoort

Technische informatie

Ampère	32 A
Polen	7 p
Voltage	400 V
Uurstand	6 h
Hertz	50-60 Hz
Aansluittechniek	schroefklemmen
Contacten	vernikkelde contacten, hittebestendig binnenwerk
Beschermingsgraad	IP 44
Gewicht	430 g
Certificeringen	EAC, CQC

Tekeningen

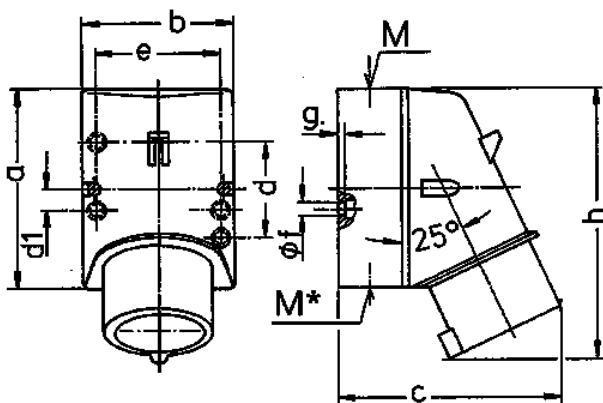

Tekening	Amp.	16	32
2 MB 147	Polen	7	7
Maten in mm	a	100	128
	b	75	84
	c	110	135
	d	—	—
	d1	10,5	11
	e	59	68
	f	5	5,3
	g	4	4
	h	135	170
	M	20	32
	M*	20 (blind) breekpoort	2x25 (blind) breekpoort
Kabel Ø tot mm		15	18
Kabelaansluiting van/tot mm²		1	2,5
		—2,5	—4